

ベルト交換方法

【ピンレバーの場合】

■ベルトを外す

時計本体を裏返し、ベルトの付け根にあるレバーを引いてベルトを外します。

■新しいベルトを取り付ける

ベルトは短い方を12時側、長い方を6時側に装着します。

1. 時計本体とベルトを裏返し、レバーがある方の反対側①から時計本体に差し込みます。
2. レバーをスライドさせ、もう片側②も時計本体に差し込みます。
3. 左右きちんと穴に入っていることを確認し、反対側も同じように取り付けます。

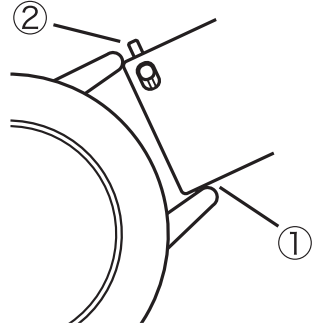

【ピンレバーがない場合】

■バネ棒外しを使ったベルト交換方法 バネ棒外し(先端がY型側)をご使用ください。

バネ棒には両側に溝があります。(図1)

両側共、押すと伸縮します。(図2)

溝にはバネ棒外しのY字型側が引っかかります。(図3)

■ベルトを外す

1. Y型のバネ棒外しをご用意ください。時計のラグとベルトの隙間に先端を差し込みます。このとき時計本体に当たるキズが付く恐れがございますので、慎重に差し込んでください。力を少し加えますので、リュースが上に向くように時計を置きます。
2. 時計を手でしっかりと持ち、バネ棒の溝に引っ掛け、てこの要領でバネ棒を押し下げます。
3. バネ棒を押し下げたまま、バネ棒外しの先端を手前に引くようにすると、簡単に外れます。

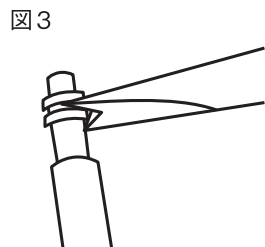
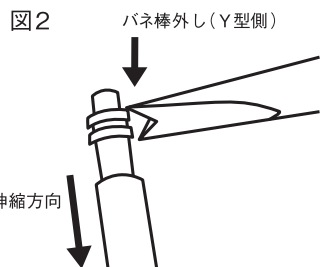
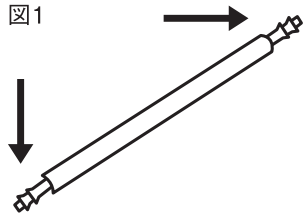

■新しいベルトを取り付ける》

1. ベルトに元々付いていたバネ棒を使う為、指で摘んで引き抜いてください。長期間使用したバネ棒は取り外しにくい事があります。
2. バネ棒を新しいベルトに差し込みます。ベルトの両側から、均等にバネ棒の先端が飛び出るように差し込んでください。12時側、6時側、共に用意します。
3. まずは6時側のベルトを装着します。ラグの内側にある穴に、片側だけを引っ掛けます。この時、力を少し加えますので、リュースが上に向くように時計を置きます。
4. 時計と取り付けるベルトを手でしっかりと持ち、バネ棒外しのY型側を使って慎重にバネ棒を押し下げます。バネ棒外しの先端をラグの間へずらしていきま。押し下げた力を緩めて、左手でそっとベルトを動かします。カチリ!という音が聞こえたら取り付け完了です。12時側も同じように取り付けます。
5. 最後にベルトを少し引っ張って、バネ棒がラグ穴にしっかり入っているか、確認してください。

※バネ棒外しは先端が鋭利になっている為、十分にご注意ください。